

unique high performance solution

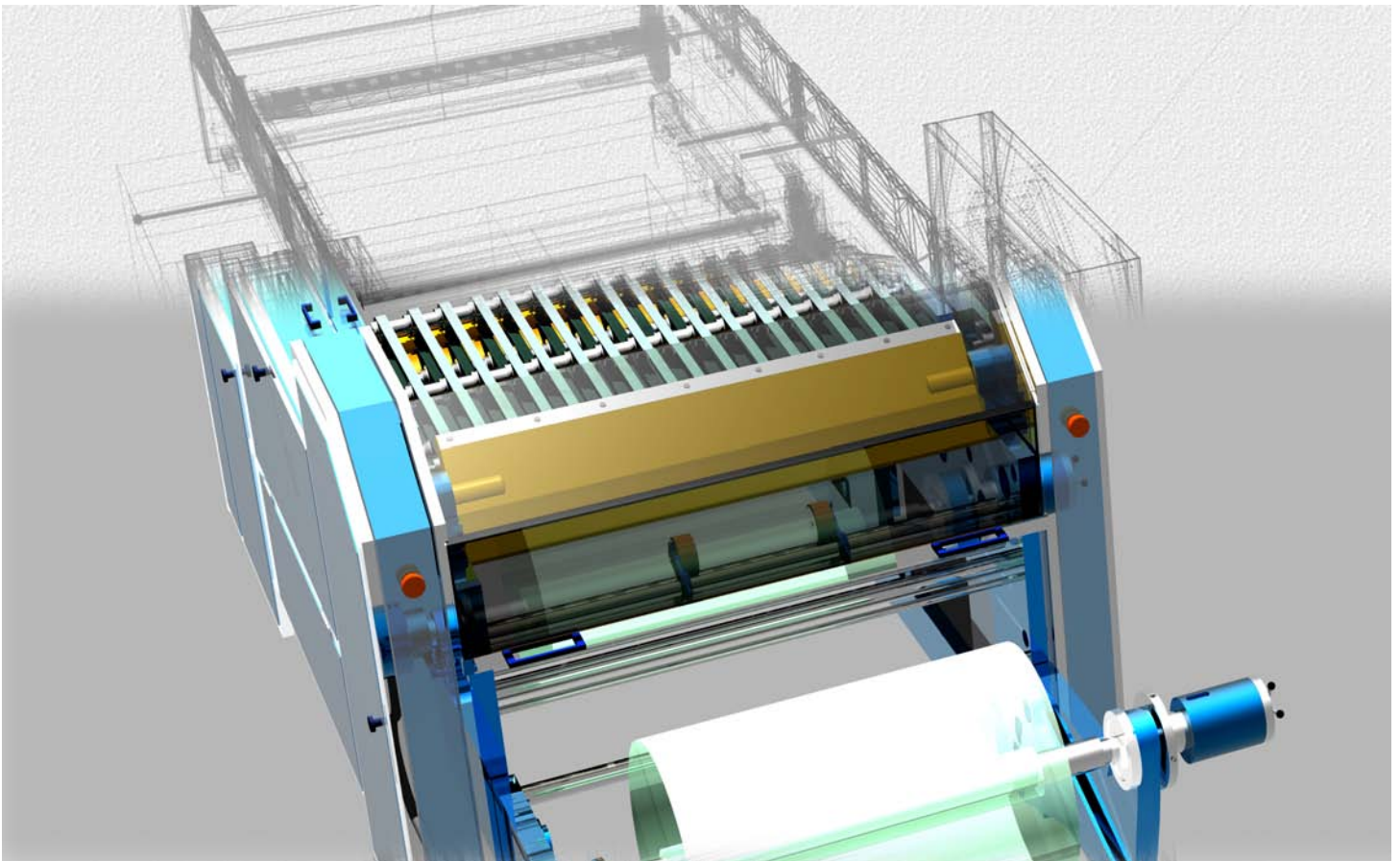

Cavalleri

Advanced

Converting

Technology



SEZIONE SVOLGITORE E DI TAGLIO:
 Caratteristiche di funzionalità e semplicità d'uso insuperabili, grazie all'esclusivo coltello a lame contrapposte e all'uso di componenti di prima qualità!

UNWINDER AND CUT SECTION:
 insuperable characteristics of functionality and easy to use, thanks to the exclusive opposed blades knife and the first quality components!

SEZIONE TRASPORTO FOGLI:

L'uso di batterie di nastri indistruttibili e delle caratteristiche inalterabili nel tempo permette il trasporto dei fogli tagliati al cilindro raccoglitore velocemente e senza alcun danno per il foglio stesso!

Sheets transport section: the indestructible ribbons bank with the same characteristics all over the time use permits the cut sheets transport without damage for the sheet and in the quickest manner



SEZIONE RACCOLTA FOGLI:

il cuore della macchina!

Il cilindro raccoglitore fiore all'occhiello della CAVALLERI, preleva i fogli giunti dalla batteria di nastri e li raccoglie, per poi rilasciarli alla barra pinze dopo un certo numero di giri (e quindi di fogli raccolti).

Il numero di fogli rilasciati ad ogni ciclo macchina è totalmente impostabile elettronicamente, in maniera semplice e precisa, senza dover fermare la macchina ad ogni cambio!

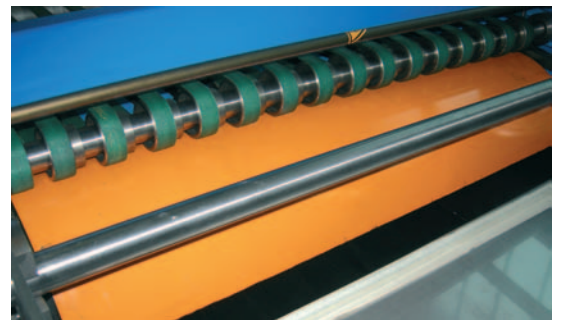

SHEETS COLLECTION SECTION:
 the heart of the machine!

The collecton drum, force point of CAVALLERI takes the sheets from the ribbons bank and collect them. After a certain number of rounds (equivalent to a certain number of sheets) the drum release the sheets to the trolley bar. The number of sheets per machine cycle can be totally set in an electronic and precise manner, also during the normal work of the machine!



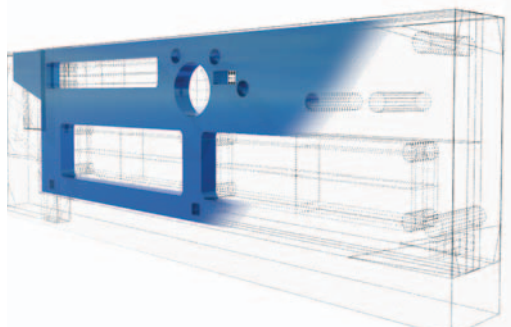

- **Telaio** realizzato totalmente in fusione di ghisa
- Più robusto, duraturo e stabile di uno in acciaio.
- Linea moderna e prestazioni eccezionali!
- **Frame** totally realised in cast iron
- More durably, stable and strenght
- Modern appearance and exceptional performances!

NUMEROSI OPTIONAL ACCOMPAGNANO I NOSTRI TAGLIATORI:

- Sistema di taglio longitudinale
- Fotocellula di rilevamento tacca
- Tubo di venturi aspira refili
- Lavorazione di 4 bobine contemporaneamente
- Goffratore
- Comando elettronico quadratura coltello
- Etichettatore contarme automatizzato
- Modem di telediagnostica

A LOT OF OPTIONALS COMPLETE THE SHEETER:

- Longitudinal cutting system
- Photocell for cut on mark
- Venturi pipe trims aspiration
- Working on 4 coil at the same time
- Goffrator
- Quadrature knife electronic command
- Automated reams counter labeler
- Telediagnosis modem

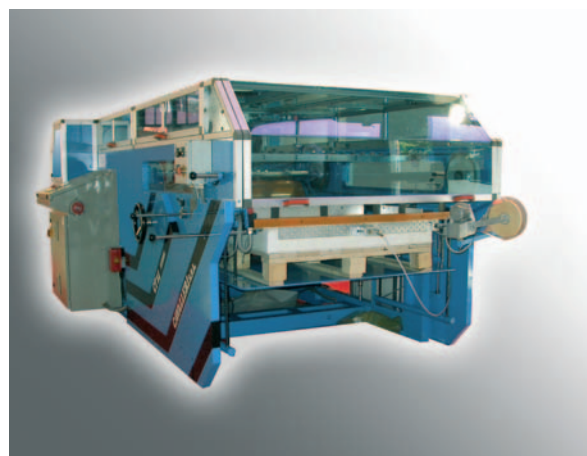

TOTALMENTE AUTOMATIZZATA con componenti al top di gamma, che garantiscono precisione ed affidabilità di taglio anche a velocità elevatissime e controllo perfetto di 2,4 o 6 assi

TOTALLY AUTOMATED using top class components that guarantee high precision and reliability with highest cut speed, and perfect control of 2, 4 or 6 axis



CHI SIAMO:

La ditta Cavalleri è presente da oltre 50 anni sul mercato cartotecnico e del converting. Produce macchine ad elevata automazione per la lavorazione di tutta una gamma di prodotti come carta, film di alluminio, P.V.C., poliuretano, ecc.

Le installazioni ad oggi superano le 2200 unità ed oltreché in Italia i nostri tagliatori sono venduti in tutto il Mondo. I nostri clienti vengono sempre conquistati dalla bontà ed affidabilità delle ns. macchine, ragion per cui molto spesso ripetono gli ordini dei tagliatori, sia al momento dell'obsolescenza della taglierina acquistata, che per affiancarvene un'altra. Non sono rari infatti casi di clienti che hanno anche 5 o 6 macchine, e che con un solo operatore per turno possono farle funzionare contemporaneamente..

TECNOLOGIA AVANZATA ED AFFIDABILITA'

La Cavalleri da sempre dispone di un valido ed organizzato ufficio tecnico sempre alla ricerca del miglioramento per i ns. prodotti.

Tutte le funzioni della macchina vengono comandate da un pannello touch screen grafico a colori di grande leggibilità e facile utilizzo. Il controllo della macchina si fregia di marchi e soluzioni all'avanguardia, tra i player più quotati nell'ambito del motion control. Questo sistema garantisce un'altissima precisione di formato e un'affidabilità senza pari, cosa che contraddistingue da sempre i ns. tagliatori. L'impianto integrato comprende anche un modem per un eventuale assistenza remota.

Grande cura è affidata alla sicurezza ed alla insonorizzazione della tagliatrice, con ripari antinfortunistici



che oltre ad essere estremamente utili e funzionali per l'operatore consentono di abbattere il rumore garantendo emissioni sonore ampiamente sotto i limiti imposti dalla legge. Sottoponeteci dunque tutte le vostre necessità: insieme potremo valutarle e presentare la nostra migliore soluzione per venirvi incontro.

ASSISTENZA

Il nostro servizio assistenza garantisce un'affidabile, competente e continuo supporto tecnico per tutte le macchine vendute. Tale servizio può essere telefonico o via mail (nei casi più semplici e di immediata risoluzione), ma anche sul sito produttivo del cliente, nei casi in cui occorra avere un intervento più mirato alle esigenze della macchina e del cliente. I tempi di reazione del supporto tecnico sono rapidissimi, garantendo lo standard elevatissimo di produttività ed affidabilità che da sempre contraddistingue la Cavalleri.

Oltre a ciò garantiamo sempre la possibilità di avere nel minor tempo possibile i pezzi di ricambio per le macchine, nell'eventualità in cui il cliente necessitasse di avere un proprio magazzino scorte o debba sostituire il pezzo da sé. Le spedizioni vengono direttamente eseguite in tutto il mondo, senza intermediari per la massima garanzia di velocità.



WHO WE ARE

Cavalleri is present since more than 50 years on the paper and converting market. It produces high automated machines for the elaboration of a wide range of a products, like paper, aluminium, PVC and so on.

The installations at today are more than 2200, and our machines are sold all over the world. Our customers appreciates the reliability and the goodness of our machines, and very often they repeat the purchase of the sheeter, either in case of machine obsolescence and to add a new one. It isn't seldom the case of customers whom have 5 or 6 machines, concurrently running with the aid of an unique operator..

ADVANCED TECHNOLOGY AND RELIABILITY

Cavalleri has always had a valid and well organised technical office in a constant research to upgrade the performances of our products.

All the machine functions are managed by a colour touch screen easily usable and well readable. The machine control uses brands and solutions leader in the motion control market. This system guarantees an highest format precision and the best possible reliability. This always characterized our sheeters. The integrated plant contains also a modem for the eventually remote assistance.

High care is posed to the soundproofing and security of the sheeter, using safety repairs that permit the sound emission decrease (under the law limitations) and are high useful for the operators. So present to us all your necessities: together we'll can evaluate them and present to you our best solution to meet your requirements.

ASSISTANCE

Our technical assistance service guarantees a continuously, competent and reliable technical support on all the sold machines. The service can be by phone or by mail (in the quickly and easy cases), but also on the customer's site, in the case in which there's need a more precise intervention in respect to the customer's and machine's needs. The technical support reaction times are very quick, and guarantees the highest standard of reliability and productivity that always characterize the Cavalleri's standard.

We also guarantee the possibility to have machine spare parts in the shortest time in the case that the customer wants to build an own warehouse or to substitute the part himself. The expeditions are delivered all over the world without intermediaries to guarantee the highest expedition velocity.

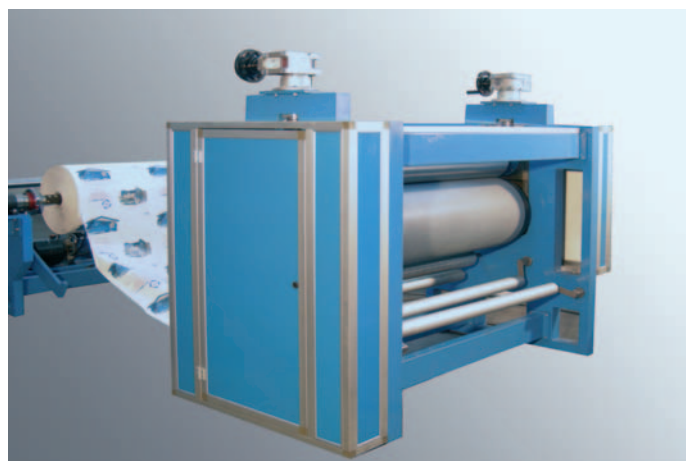

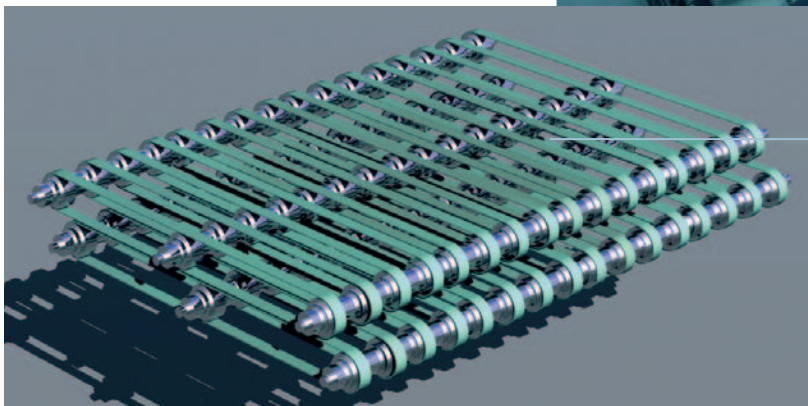
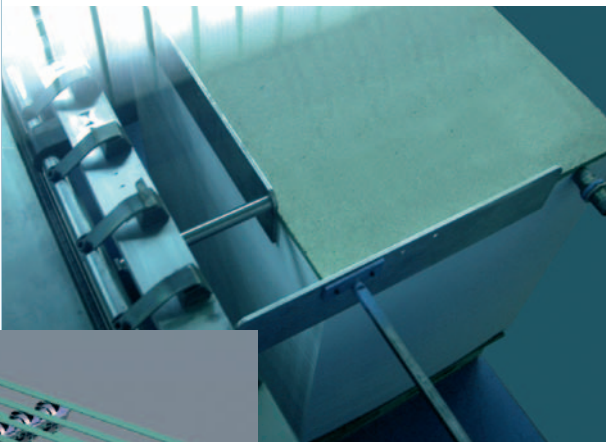
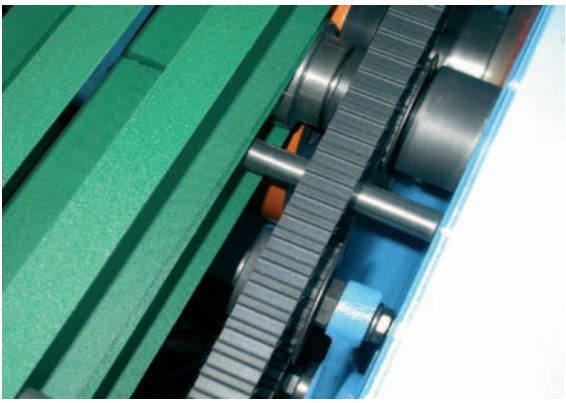
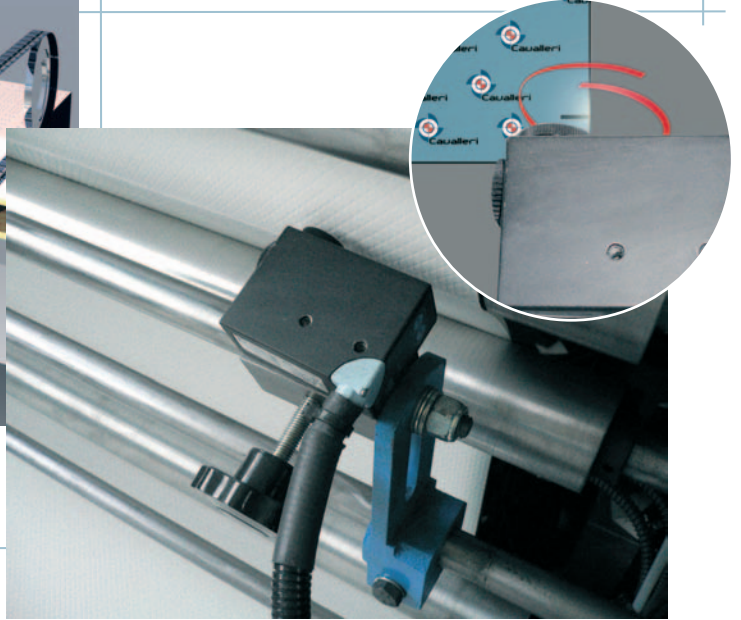
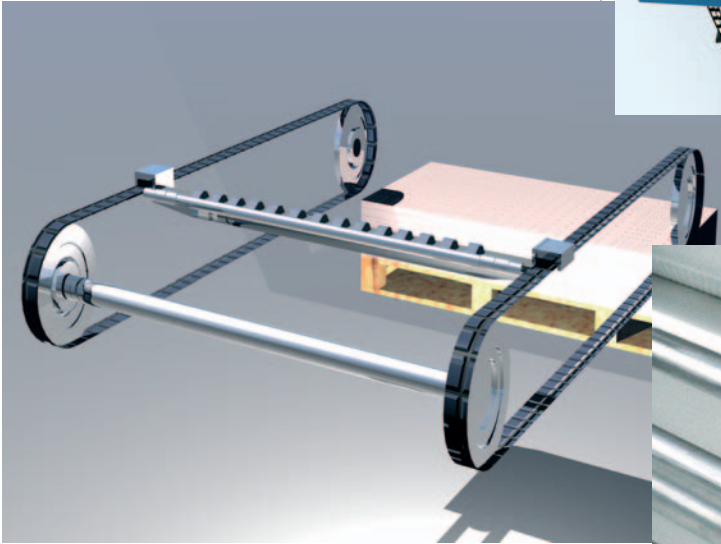
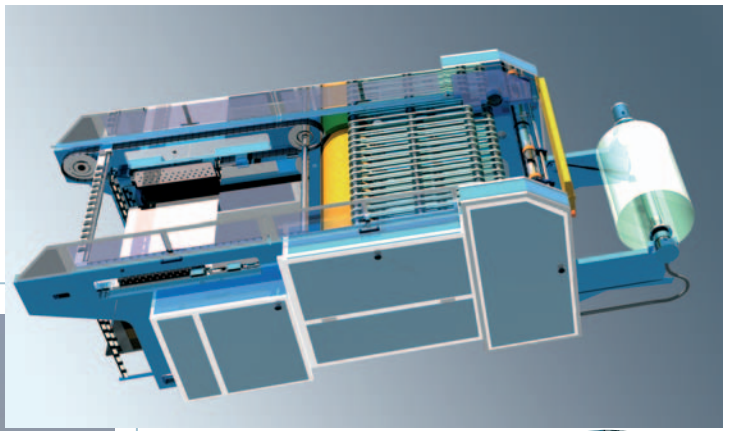

SEZIONE RISMATORE:

e' possibile modulare qualsiasi caratteristica della risma (numero di fogli per risma, risma grecata, ecc.). Un sistema a fotocellula comanda l'abbassamento automatico della tavola di raccolta ed il fermo macchina a risma completa, permettendone una facile rimozione e l'assoluta precisione di impilaggio.

REAMER SECTION:

it permits to modify every ream characteristics (number of sheets per ream, Greek ream, etc.). A photocell system permits the automatic collection bed moving down, as easy ream removal and the absolute stack precision!

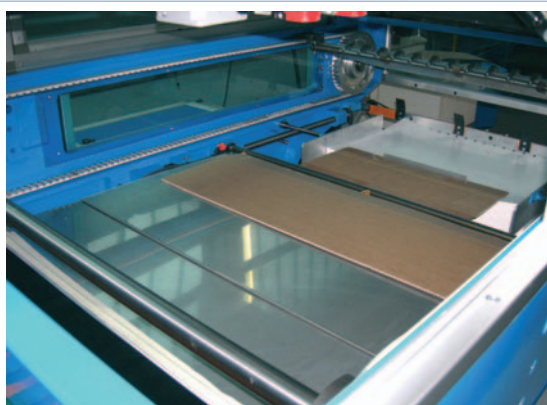
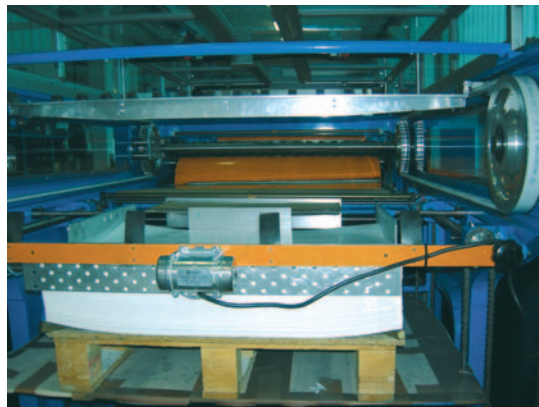

BARRA DELLE PINZE:

grazie alle ottime caratteristiche e ad anni di esperienza della Cavalleri, e' stata creata e ottimizzata per un preciso trasporto dei fogli a quantità prestabilita, raccogliendoli direttamente sul bancale a formare in modo veloce la risma.

TROLLEY CLAMPS BAR:

thanks to its characteristics, due to many CAVALLERI'S experience years, takes the sheets from the drum and releases them on the forming ream, without any damage and in the quickest way!

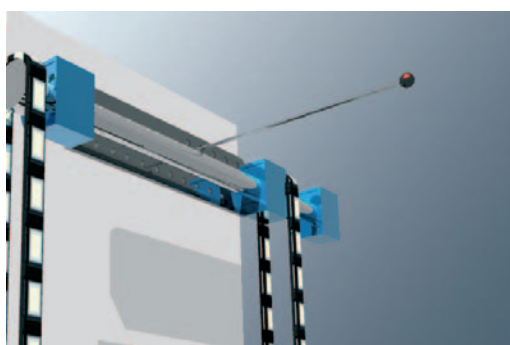

TAGLIATORE TRASVERSALE		SHEETER		SYNCRO				
MODELLO	MODEL		CT8	CT12	CT14	CT15	CT19	
LARGHEZZA MAX. BOBINA	REEL MAX WIDTH	mm	850	1050	1250	1550	1950	
PESO MAX BOBINA STD	WEIGHT STD REEL	Kg	1000	1100	1200	1300	1400	
DIAMETRO STD BOBINA	STD REEL DIAMETER	mm	1100					
ANIMA BOBINA	CORE REEL	mm	70/76 (3") /152 (6")					
FORMATO TAGLIO MIN.	MIN CUT LENGHT	mm	230					
FORMATO TAGLIO MAX.	MAX CUT LENGHT	mm	1030					
PRECISIONE DI TAGLIO	CUT ACCURACY	mm	+/- 0.1					
VELOCITA' MAX	MAX RUNNING SPEED	fogli/min sheets/min	>200	180	160	140		
POTENZA INSTALLATA	MAX ELECTRIC POWER	kw	16					
LIVELLO SONORO	NOISE EMISSION	dB(A)	<75					
PESO TOTALE TAGLIATORE	SHEETER TOTAL WEIGHT	Kg	3700	4000	4200	4500	4800	
MATERIALE STRUTTURA	FRAME MATERIAL TYPE	☺☺☺☺	GHISA			CAST IRON		
INGOMBRO TOT. MACCHINA	OVERALL STD DIMENSIONS	m	1.8 x 4.8	2.0 x 4.8	2.2 x 4.8	2.5 x 4.8	2.9 x 4.8	

MATERIALI LAVORABILI

CARTA (grammatura da 15 a 250 gr/m)

- velina
- accoppiata (carta e cartone)
- adesiva
- per shopper (borse di carta)
- regalo
- filigranata
- da stampa offset
- da involgere (per pasticcerie, lavanderie, ecc.)
- siliconata
- altre

MATERIALI PLASTICI

(grammatura da 25 a 200 µm)

- polietilene
- P.V.C.
- polipropilene (metallizzato e non)
- poliestere
- celluloidi
- altri

ALLUMINIO

(grammatura da 50 a 200 gr/m)

WORKABLE MATERIALS

PAPER

(weigh in grams from 15 to 250 gr/sq. m)

- tissue paper
- coupled (paper and cardboard)
- sticker
- for shopper (paper bags)
- gift
- filigranated
- for offset printing
- for package (for pastry shops, dry-cleaner, etc.)
- siliconed
- others

PLASTIC MATERIALS

(weigh in grams from 25 to 200 µm)

- polyethylene
- P.V.C.
- polypropylene (metallised and not)
- polyester
- celluloid
- others

ALUMINIUM

(weigh in grams from 50 to 200 gr/sq. m)

www.cavalleri.org

SEDE LEGALE:

Via G. D'Annunzio, 2/58
16121 GENOVA (ITALY)

UFFICI E STABILIMENTO:

Via Orti, 53 - 16017 ISOLA DEL CANTONE (GE) - ITALY
Tel. + 39 010 9636041 (R.A.)
FAX. + 39 010 9636042
e-mail: info@cavalleri.org

SERVIZIO CLIENTI - CUSTOMER CARE

cavalleri-machines@libero.it

COMMERCIALE - COMMERCIAL

paolo@cavalleri.org

UFFICIO TECNICO - TECHNICAL OFFICE

utecnico@cavalleri.org

ASSISTENZA/RICAMBI - SERVICE SPARE PARTS

cavalleri-machines@libero.it

